

Hinweis

Geklippte Ausführung: Beim Erneuern eines Heckdeckels sind die 4 Löcher (beim Typ 200 drei) **vor** dem Lackieren zu bohren.

Geklebte Ausführung: Nach Einsatz der geklebten Ausführung sind nur noch diese Teile als Ersatzteile verfügbar.

Geklippte Ausführung

- 1 Bohrungen nach Zeichnung anzeichnen, ankörnen und bohren, $\varnothing 5,7+0,1$ mm.
- 2 Bohrspäne entfernen und Lochränder mit Zinkstaubfarbe behandeln.

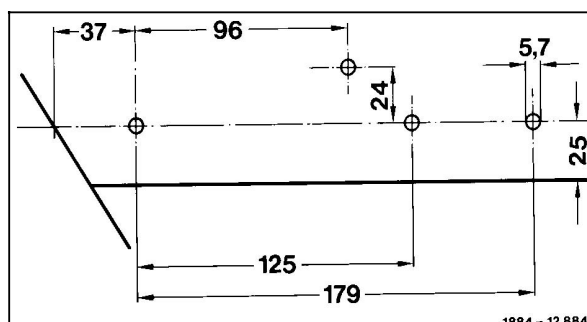

1884-12884

Geklebte Ausführung

- 3 Typenkennzeichen und Klebeflächen auf ca. 40 °C anwärmen (Heizstrahler, Fön o. ä.).
- 4 Typenkennzeichen nach Zeichnung ansetzen und andrücken.

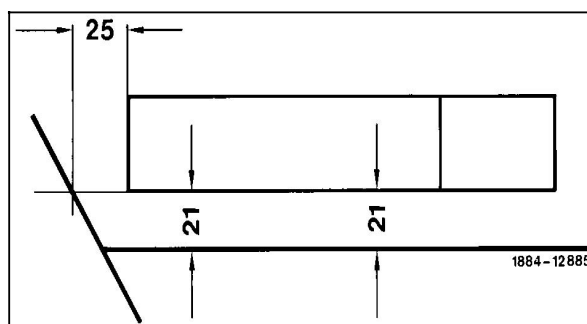

1884-12885

Anm.: Wird ein Typenkennzeichen auf einen Heckdeckel mit Bohrungen geklebt, sind die Bohrungen auf Dichtheit zu prüfen und eventuell mit MB-Abdichtsnur oder MB-Karosseriedichtmittel von innen abzudichten.