



Sonderausstattungs(SA)-Leiste

Änderung: Anschluß im Sicherungskasten und Teile-Bestell-Hinweis

Typ 124

54.1

An der SA-Leiste werden folgende Sonderausstattungen angeschlossen:

Sonderausstattung	Belegung der Kupplung mit Anschluß-Nr.
Zentralverriegelung	1, 3
Elektronik Radio ¹⁾	1, 3, 4, 5
EDW-Anlage	1, 2, 3
Ausstieg-Leuchten	1, 3
Sitzheizung	3, 4, 5
Außenspiegel Beifahrer	2, 3, 4
Versenkbare Kopfstützen im Fond	3, 4, 5
Sitzverstellung mit Memory	1
Schiebedach	5

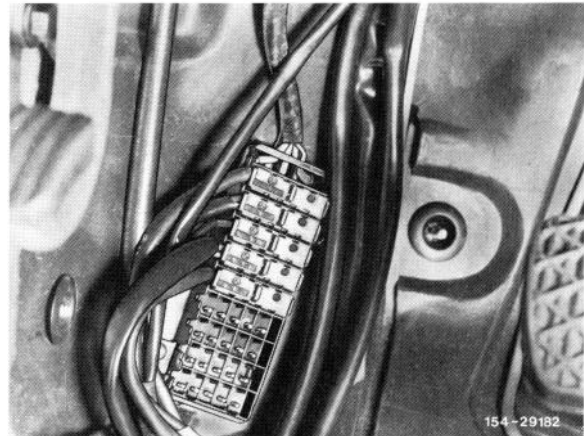

¹⁾ Nur bei Fahrzeugen bis ca. 8.85 ohne Radiovorrichtung

Arbeitsumfang

- 1 Batterie abschließen.
- 2 Vordere linke Fußmatte herausnehmen.
- 3 Abdeckung am vorderen linken Türeinsteig ausbauen.
- 4 Abdeckung der linken Vorderwandsäule ausbauen.
- 5 Beide Abdeckungen unter Instrumententafel links ausbauen.
- 6 Kombi-Instrument ausbauen.
- 7 Blende für Radioeinbau bzw. Radio ausbauen.
- 8 Beide Deckel vom Sicherungs-/Relaiskasten abnehmen.

54.1

Sonderausstattungs(SA)-Leiste

9 Sicherungsträger (a) lösen und zur Seite legen.

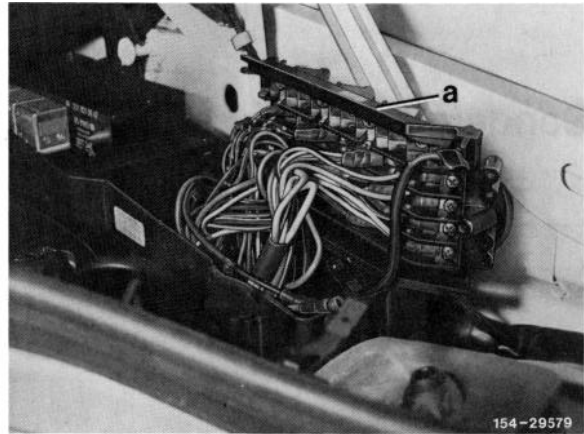

10 Zusätzlichen Sicherungshalter (A, B, C, D) in den Sicherungsträger rechts einsetzen und mit den Brücken anschließen (nur Fahrzeuge bis ca. 8/85).

11 Sicherungen einsetzen.

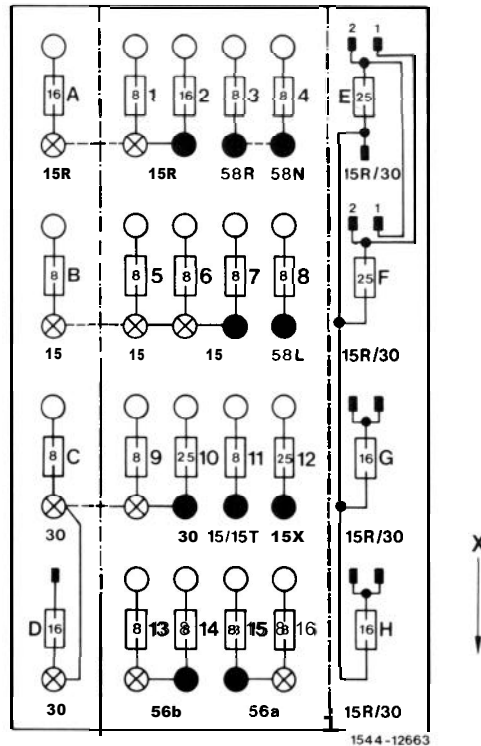

12 SA-Leiste anschrauben; die Befestigungslöcher sind serienmäßig vorhanden.

- 3 Zusatzleitungssatz (Sonderausstattung)
- 9 Schraube
- X30 SA-Leiste

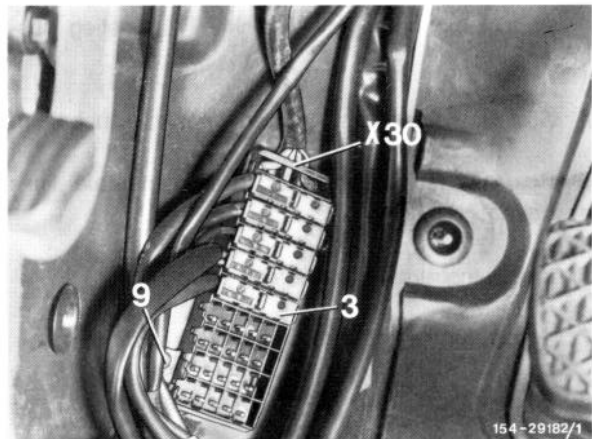

13 Leitungsausbindung der SA-Leiste mit den Anschlüssen in den Sicherungs-/Relaiskasten ziehen und wie folgt am Sicherungsträger (Sicherungsausgang) anschließen:

- Leitung schwarz/gelb an Sicherung A
- Leitung schwarz/rot an Sicherung B
- Leitung rot/weiß an Sicherung C

14 Sicherungsträger wieder befestigen.

15 Sicherungs-/Relaiskasten schließen.

a Sicherungsträger

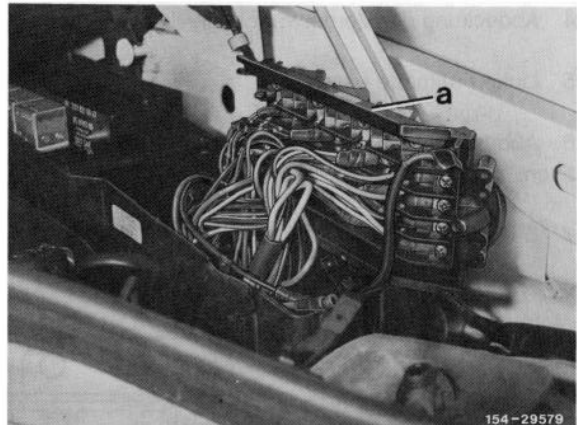

16 Leitungsausbindung der SA-Leiste mit den zwei Anschlüssen zum Ausschnitt Kombi-Instrument verlegen und die braune Leitung an der Massestelle (Pfeil) anschließen.



17 Grau/blau Leitung unter der Instrumententafel weiter bis in die Mittelkonsole (Radioausschnitt) verlegen.

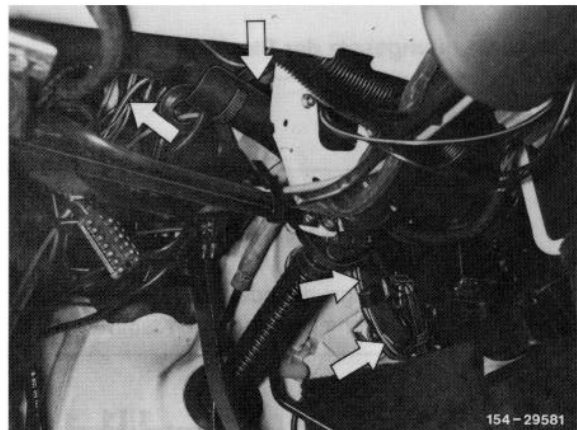

18 2poligen Leitungsverbinder (Pfeil) ausklipsen und grau/blau Leitung anschließen.

19 Leitungsverbinder wieder einklipsen.

20 Blende für Radioeinbau bzw. Radio einbauen.

21 Zusatzleitungssatz auf SA-Leiste aufstecken.

22 Kombi-Instrument einbauen.

23 Beide Abdeckungen unter Instrumententafel links einbauen.

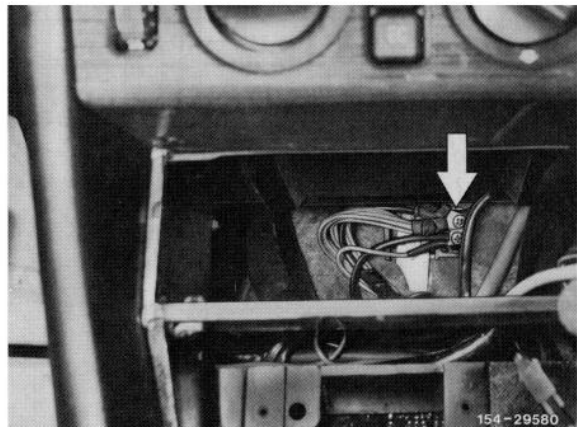

24 Abdeckung der Vorderwandsäule links einbauen.

25 Linke Fußmatte einlegen.

26 Abdeckung am vorderen linken Türeinstieg einbauen.

27 Batterie anschließen.

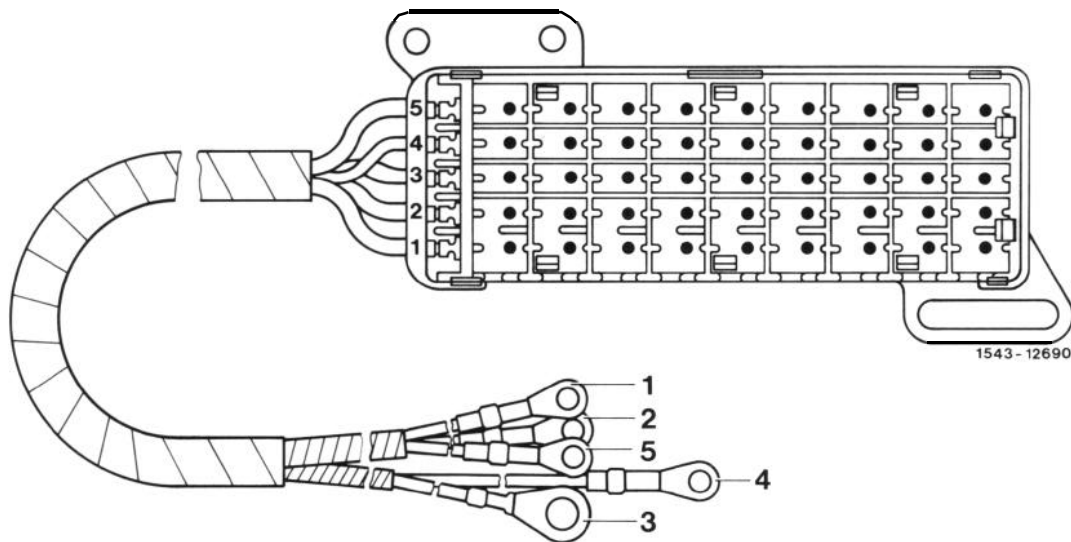

Anschluß Leitungssatz der Steckerleiste

Leitung Nr.	Anschluß an	Kennfarbe	Querschnitt mm ²
1	Ausgang Sicherung C, Klemme 30	rot/weiß	2,5
2	Ausgang Sicherung B, Klemme 15	schwarz/rot	2,5
3	Hauptmasse W 1	braun	2,5
4	Leitungsverbinder am Heizungskasten, Klemme 58d	grau/blau	1,0
5	Ausgang Sicherung A, Klemme 15R	schwarz/gelb	2,5

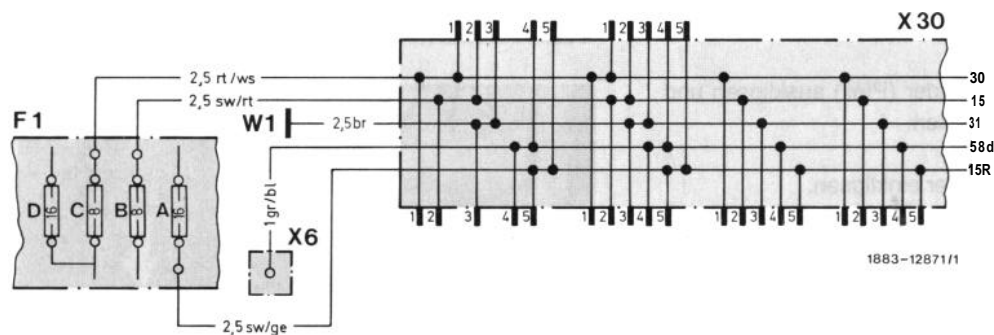

Schaltplan

- W1 Hauptmasse (hinter Kombi-Instrument)
- X6 Leitungsverbinder Klemme 58d
- F1 Sicherungs- und Relaiskasten
- X30 Steckverbindung SA-Leiste

Teile-Bestell-Hinweis

Zum Einbau werden folgende Teile benötigt:

Anzahl	Benennung	Teil-Nr.
1	Steckerleiste	124 540 00 69
2	Blechschraube	914 127 004203
1	Deckel	124 545 00 83
1	Sicherungsdose	124 540 02 50 ¹⁾
3	Stromschiene	124 545 01 02 ¹⁾
7	Schraube	007985 004125
7	Federring	912004 004102

¹⁾ wird nur bei Fahrzeugen bis ca. 8/85 benötigt

Lieferzuständig: Werk 50 (PEW Sindelfingen)