

01-4150 Zylinderkopf aus-, einbauen

Vorausgegangene Arbeiten:
 Gefahrenhinweise bei geöffneter Motorhaube (01-0085).
 Kühlmittel abgelassen (20-0100).
 Vorderen Deckel oben ausgebaut (01-2120).

Arbeits-Nr. der Arbeitstexte und Arbeitswerte bzw. Standardtexte
 und Richtzeiten
 01-5800, 01-5855

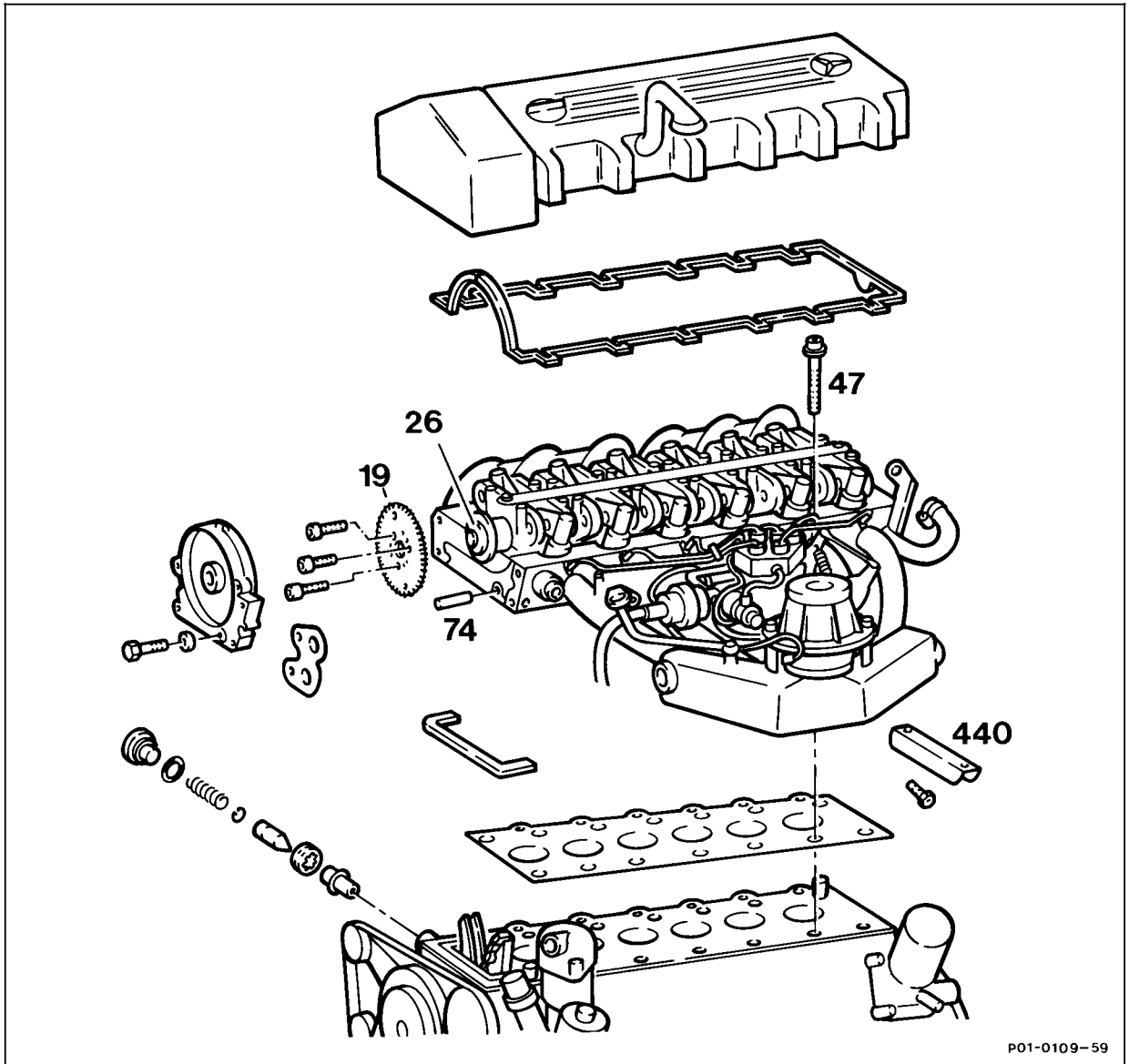



P01-0109-59

P01-0109-59

Nockenwellenrad (19)	zur Nockenwelle (26) markieren, ab- und anmontieren (Ziffer 1).
Kettenspanner	aus-, einbauen (05-3100).
Nockenwellenrad (19)	aus-, einbauen (05-2200).



Gleitschienenbolzen (74)	ausziehen, einschlagen, dazu den Schlagauszieher 116 589 20 33 00, Gewindebolzen 100 589 00 34 00 verwenden (Ziffer 4).
Halter Ölmeßstabführungsrohr und Saugrohrabstützung (440)	ab-, anschrauben (Ziffer 5 und 6).
Kühlmittelschläuche und Heizwasser-Rücklaufleitung	ab-, anmontieren (Ziffer 7–8).
Bei automatischem Getriebe: Ölmeßstabführungsrohr	ab-, anschrauben (Ziffer 9).
Kraftstoffleitungen	ab-, anmontieren, vorher den Tankverschluß kurz öffnen (Ziffer 10).
Bowdenzug (Regulierung) beim Typ 124, 201 ...	ab-, anmontieren (30–3402) (Ziffer 11).
Steuerdruckzug	ab-, anmontieren (Ziffer 12).
Typ 107, 126: Reguliergestänge	ab-, anmontieren (Ziffer 13–14).
Motorleitungssatz	ab-, anmontieren (Ziffer 15–17).
Auspuffanlage am Auspuffkrümmer	ab-, anschrauben (Ziffer 18).
Zylinderkopfschrauben (47)	in umgekehrter Reihenfolge des Anziehschemas lösen und abschrauben (Ziffer 19).
Zylinderkopf mit Saugrohr und Auspuffkrümmer	abnehmen, aufsetzen und die Zylinderkopfdichtung erneuern (Ziffer 20–21).
Nockenwelle (26)	auf die Einstellmarkierung stellen (Ziffer 22).
Kolben des 1. Zylinders	auf OT stellen (Ziffer 23).
Gewindebohrungen für Zylinderkopfschrauben ..	im Zylinderkurbelgehäuse reinigen.
	
	Öl- und wasserfrei.
Zylinderkopfschrauben (47)	prüfen, anziehen (01-4050).
	
	Die Zylinderkopfdichtung wird erst wasserdicht, wenn der Motor Betriebstemperatur erreicht hat und die Dichtung gequollen ist. Deshalb das Kühlsystem erst abdrücken wenn der Motor Betriebstemperatur erreicht hat.
Motor auf Betriebstemperatur	bringen.
Kühlsystem	auf Dichtheit prüfen (20-0170).

Sonderwerkzeuge

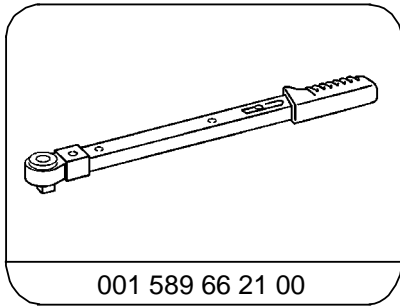

001 589 66 21 00

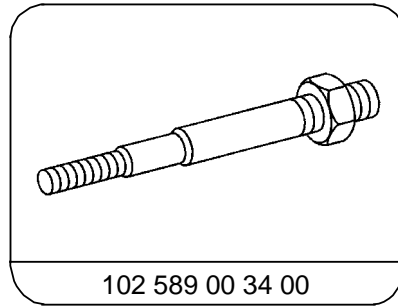

102 589 00 34 00

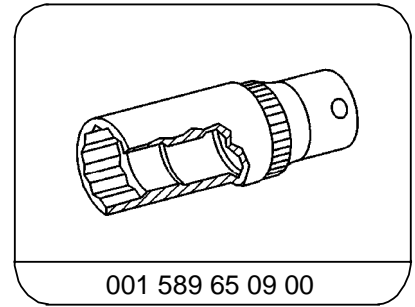

001 589 65 09 00

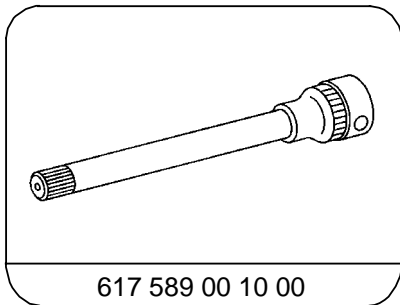

617 589 00 10 00

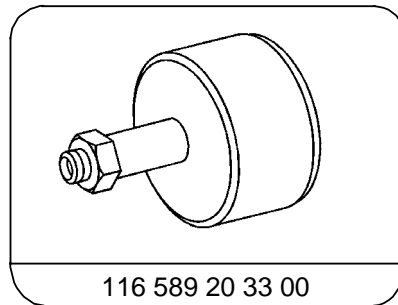

116 589 20 33 00

Hinweise

Zylinderkopf zusammen mit Nockenwelle, Saugrohr und Auspuffkrümmer bei abgekühltem Motor abbauen.



Ab 12/86 wird in den Zylinderkopf eine Öldüse-Rücklaufsperr (2) mit Anschlagbund (Pfeil) eingebaut.

Diese Öldüse muß im Reparaturfall unbedingt eingebaut werden (18-4150).

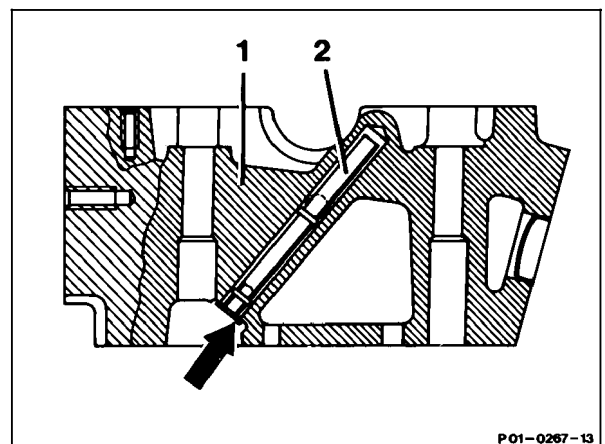

P01-0267-13

P01-0267-13

Für Standard- \varnothing und für die Reparaturstufen +0,5 mm und 1,0 mm wird nur eine Zylinderkopfdichtung mit gleichem Innen- \varnothing verwendet.

Brennraumeinfassung in mm

Motor	Brennraumeinfassung Innen- \varnothing
103.94	84,6
103.98	90,2



Aus-, Einbauen

1 Stellung des Nockenwellenrades (19) zur Nockenwelle markieren. Dazu Farbmarkierung (Pfeil) neben Fixierstift (20) am Nockenwellenrad (19) anbringen.

2 Kettenspanner ausbauen (05-3100).

3 Nockenwellenrad abschrauben, ausbauen (05-2200).

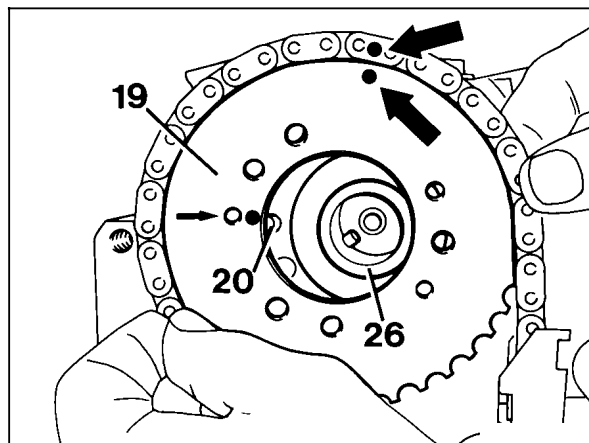

P05-2115-13

4 Gleitschienenbolzen (74) mit dem Schlagauszieher 116 589 20 33 00 und dem Gewindebolzen 100 589 00 34 00 ausziehen.

Einbauhinweis

Das Gewinde im Gleitschienenbolzen (74) muß beim Einschlagen in Fahrtrichtung nach vorne zeigen.

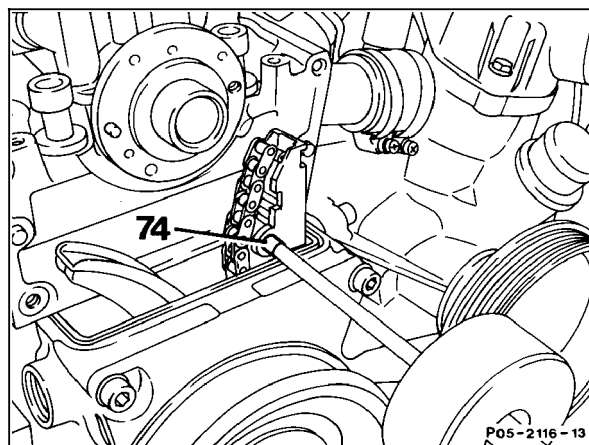

P05-2116-13

P05-2116-13

5 Halter (126) des Ölmeßstabführungsrohres abschrauben.

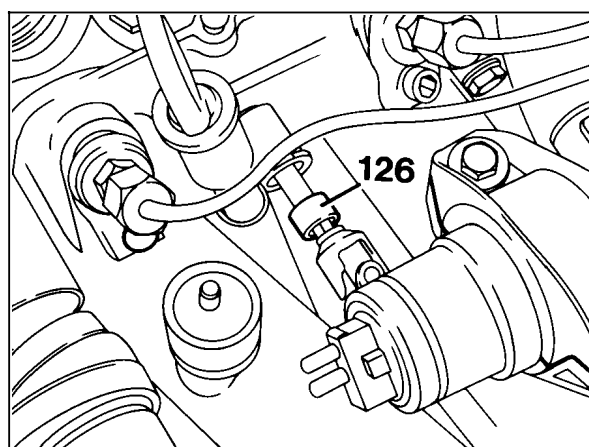

P01-2181-13

6 Beide Saugrohrabstützungen (440) oben abschrauben, unten lösen.

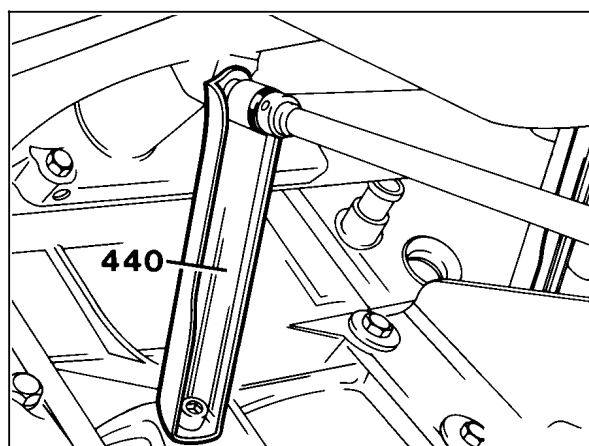

P01-2182-13



7 Schlauchschellen (Pfeil) am Kühlmittelschlauch zur Kühlmittelpumpe lösen.

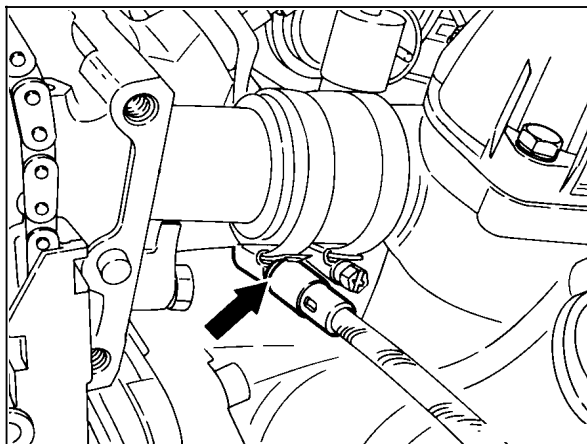

P20-2057-13

8 Schlauchschelle (235) lösen. Heizwasser-Rücklaufleitung (236) abziehen.

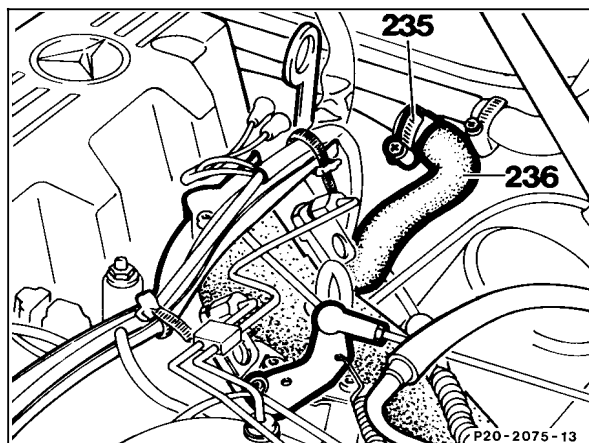

P20-2075-13

P20-2075-13

9 Bei automatischem Getriebe: Schraube (516) abschrauben.

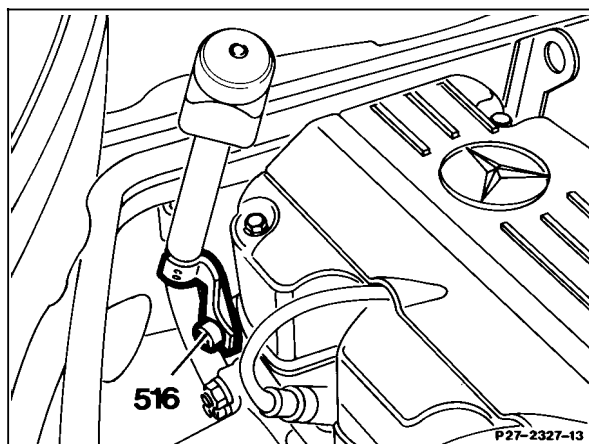

P27-2327-13

P27-2327-13

10 Tankverschluß des Kraftstoffbehälters kurz öffnen, um Druck abzubauen. Kraftstoffleitungen (379, 380) abschrauben. Beim Lösen der Kraftstoffleitung (380) den Anschlußstutzen (Pfeil) gegenhalten.

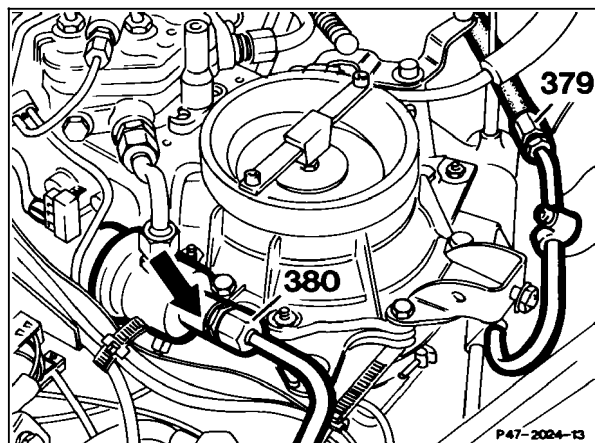

P47-2024-13

P47-2024-13



11 Typen 124, 201: Bowdenzug (Regulierung) abziehen. Plastikführung (517) aus ihrem Sitz im Kulissenhebel (390) herausdrücken und Bowdenzug (403) durch den Schlitz im Kulissenhebel (390) herausziehen. Laschen des Plastikklips (518) zusammendrücken und Plastikclip mit dem Bowdenzug (403) nach hinten durch den Halter schieben.

Einbauhinweis

Bowdenzug (403) einstellen ([30-3402](#)).

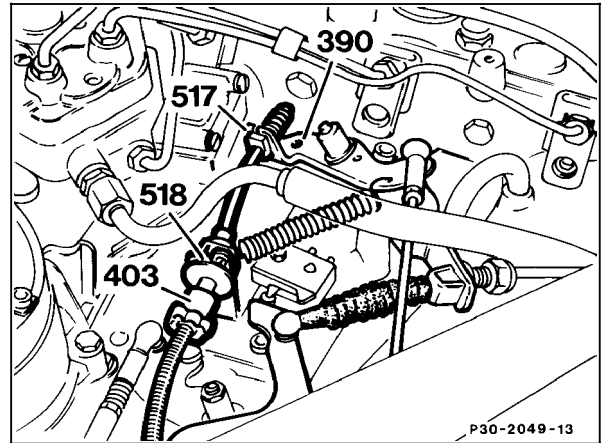

P30-2049-13

P30-2049-13

12 Steuerdruckzug (396) aushängen, Laschen des Plastikklips (519) zusammendrücken und Plastikclip mit Gestänge durch den Halter führen.

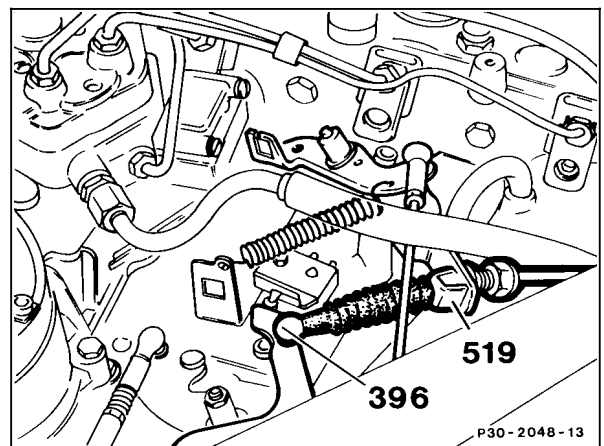

P30-2048-13

P30-2048-13

13 Typen 107, 126: Reguliergestänge (Pfeile) abdrücken und nach links drehen und festbinden.

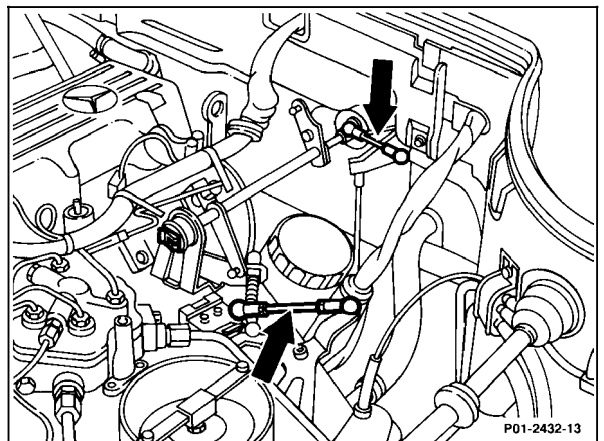

P01-2432-13

P01-2432-13

Dargestellt am Typ 126



14 Klip (Pfeil) abnehmen und die Reguliergestängewelle aus der Führung herausziehen und nach vorne herausnehmen.

Dargestellt am Typ 126

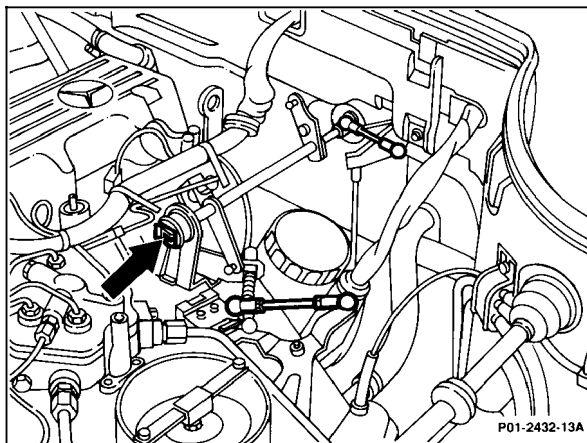

P01-2432-13A

P01-2432-13A

15 Motorleitungssatz (39) abmontieren. Alle Kabelbinder des Motorleitungssatzes (39) lösen. Sämtliche Steckverbindungen entlang dem Motorleitungssatz (39) lösen.

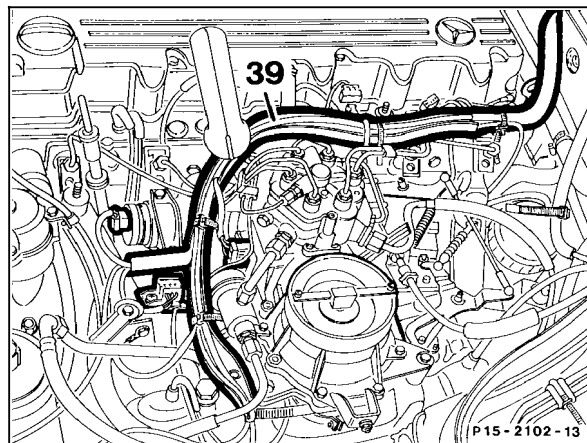

P15-2102-13

P15-2102-13

16 Am Zündschaltgerät Stecker-Geber Steuerleitung und Unterdruckleitung abziehen.

- 1 Unterdruckanschluß
- 2 Anschluß Steuerleitung-Positionsgeber
- 3 Anschluß Stecker-Geber

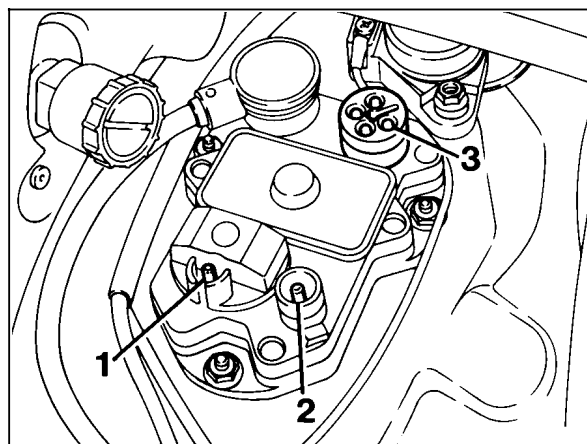

P01-2170-13

17 Leitungsverbinde Klemme TD (Pfeil) neben Diagnosedose (X11) lösen, Diagnosedose (X11) abschrauben, graue Leitung vom OT-Geber an der linken Seite der Diagnosedose (X11) ausziehen.

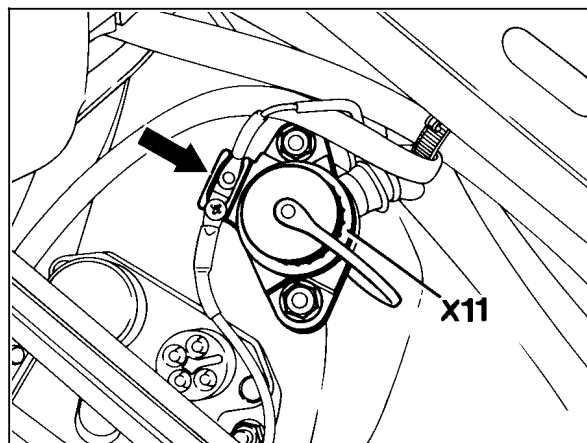

P01-2172-13



18 Schrauben (Pfeile) für Auspuffanlage am Flansch des Auspuffkrümmers abschrauben.

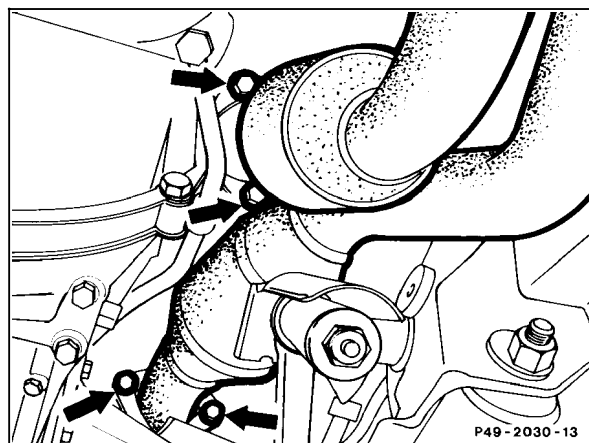

P49-2030-13

P49-2030-13

19 Zylinderkopfschrauben bei kaltem Motor stufenweise in umgekehrter Reihenfolge des Anziehschemas, beginnend mit 14 lösen und abschrauben.

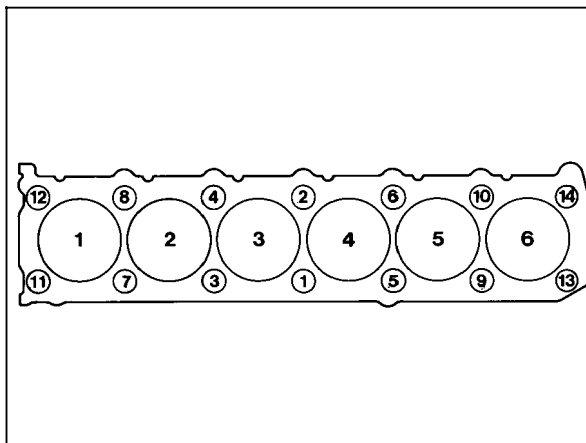

P01-0103-13

20 Motordirigent an den Aufhängeösen des Motors einhängen.
Zylinderkopf abnehmen.

21 Zylinderkopfdichtung erneuern.

Einbauhinweis

2 Paßstifte (609) zur Fixierung des Zylinderkopfes am Zylinderkurbelgehäuse beachten.

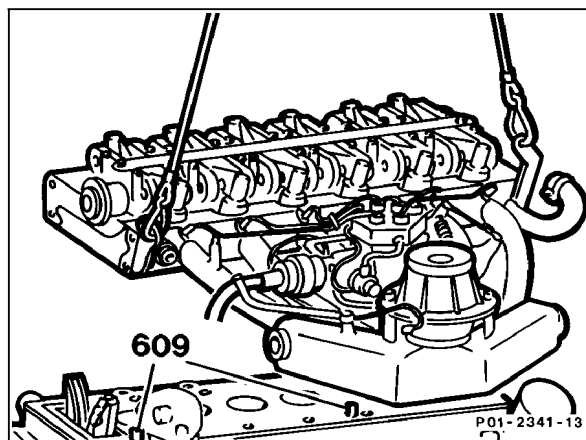

P01-2341-13

P01-2341-13

22 Nockenwelle so drehen, daß Stift (22) bzw. Einstellbohrung der Nockenwelle mit der Markierung (517) am 1. Nockenwellenlager übereinstimmen.

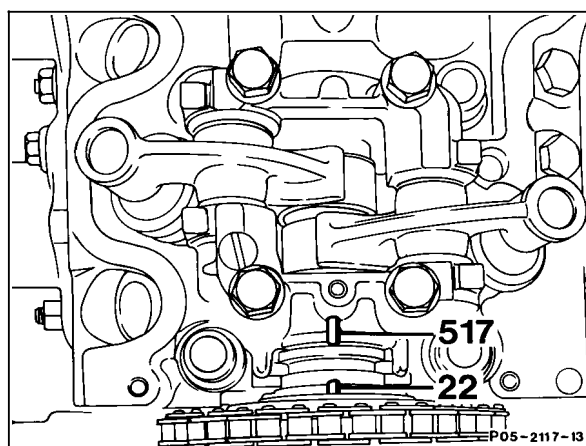

P05-2117-13

P05-2117-13



23 Kolben des 1. Zylinders auf OT stellen (Pfeil).

24 Gewindebohrungen für Zylinderkopfschrauben im Zylinderkurbelgehäuse reinigen.



Öl- und wasserfrei

25 Zylinderkopfschrauben prüfen, anziehen (01-4050).

Einbau in umgekehrter Reihenfolge

26 Kühlsystem auf Dichtheit prüfen (20-0170)



Die Zylinderkopfdichtung wird erst wasserdicht, wenn der Motor Betriebstemperatur erreicht hat und die Dichtung gequollen ist. Deshalb das Kühlsystem erst abdrücken wenn der Motor Betriebstemperatur erreicht hat.

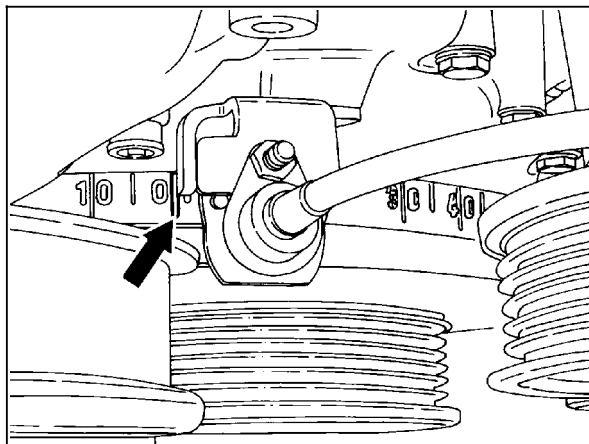

P03-2077-13