

Sitzheizung für Fahrersitze



Typ 124 (außer Coupé)

91.9

In dieser Einbauanleitung ist, dem Lieferumfang entsprechend, der Einbau für beide Fahrersitze beschrieben. Bei Rechtslenker-Fahrzeugen ist der Einbau des Zusatzleitungssatzes spiegelbildlich vorzunehmen.

Hilfswerkzeug aus Blech zur Selbstanfertigung

Maß	Leder	Stoff	Velours
a	900	900	900
b	15	30	45

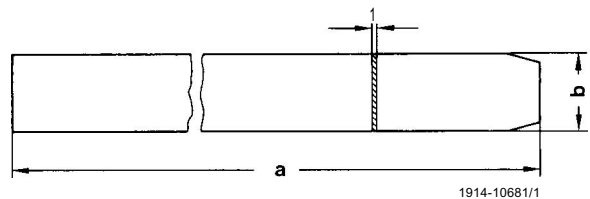

Die Einbauanleitung ist in folgende Abschnitte unterteilt:

- A. Heizkissen einbauen
- B. Schalter und Leitungssatz einbauen

A. Heizkissen einbauen

1 Kopfstützen der Fahrersitze abnehmen. Anschließend Fahrersitze ausbauen (91-100).

2 Handrad für Rückenlehnen- und Kopfstützenverstellung sowie Distanzring und Blenden am Sitzbeschlag abmontieren.

- a Handrad
- b Distanzring
- c Blende

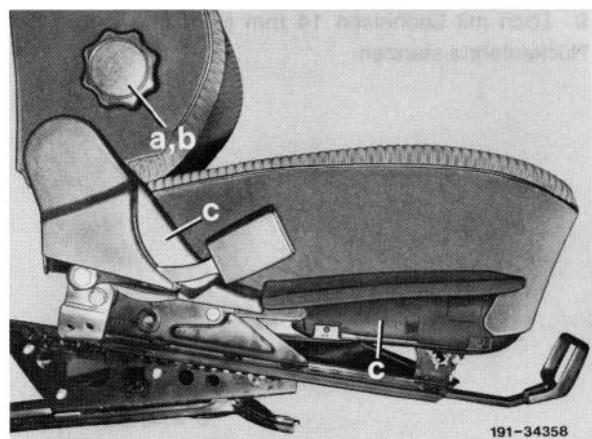

3 Abdeckungen vom Sitzbeschlag und Handrad Sitzneigung abdrücken.

4 Schrauben am Sitzkissenrahmen links und rechts herausdrehen.

5 Fahrerlehne abnehmen.

a Abdeckung
b Handrad Sitzneigung

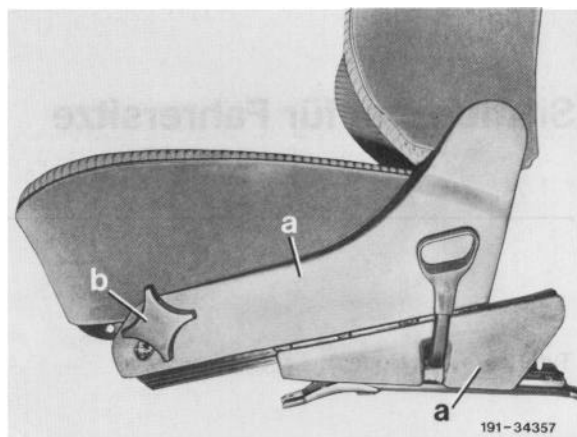

6 Bezug an der Rückwand der Rückenlehne aushängen.

a Rückwand
b Bezug

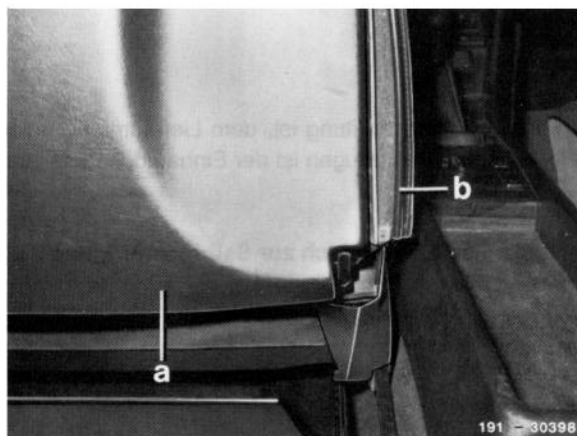

7 Schrauben an der Rückenlehne lösen und Rückwand abnehmen.

8 Bezug am Lehnrahmen rundum aushängen und abnehmen.

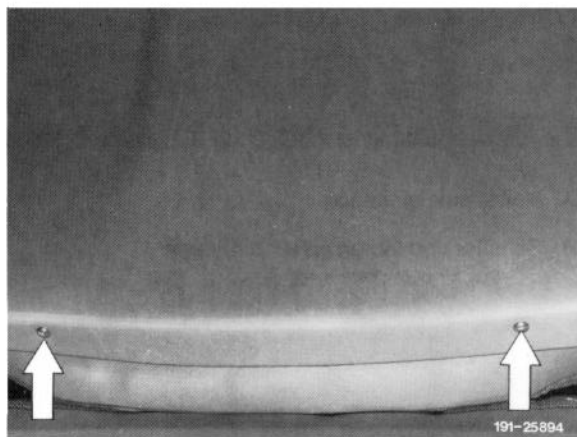

9 Loch mit Locheisen 14 mm Ø in den Bezug der Rückenlehne stanzen.

a = 40mm
b = 40mm

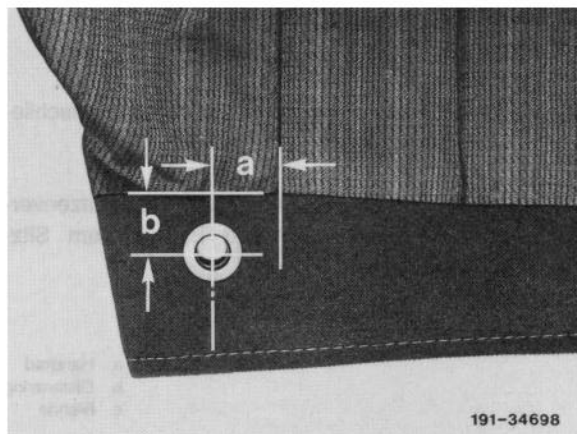

10 Planöse mit Scheibe am Bezug der Rückenlehne montieren.

11 Heizkissen (aufgeraute Seite zum Sitzbezug) mit Hilfswerkzeug zwischen Bezug und Polsterunterlage schieben.

- 1 Planöse
- 2 Scheibe
- R13/2 Heizkissen Rückenlehne vorn links
- a Hilfswerkzeug

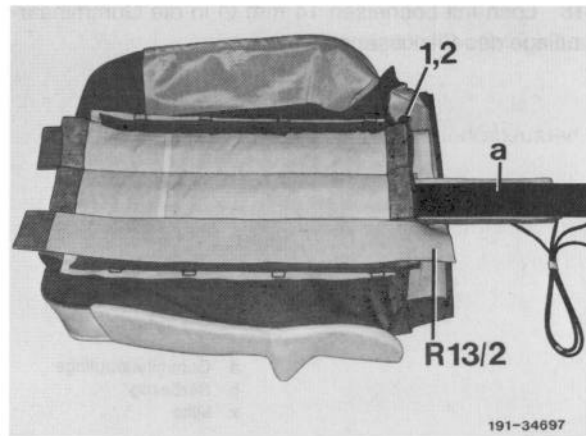

12 Die Enden der Heizstreifen um die Polsterunterlage (a) umschlagen und in die Taschen der Gewebeerunterlage (Pfeile) einführen.

13 Elektrische Leitung vom Heizkissen durch die Planöse ziehen.

14 Bezug am Lehnrahmen vormontieren.

- R13/2 Heizkissen Rückenlehne vorn links
- a Polsterunterlage

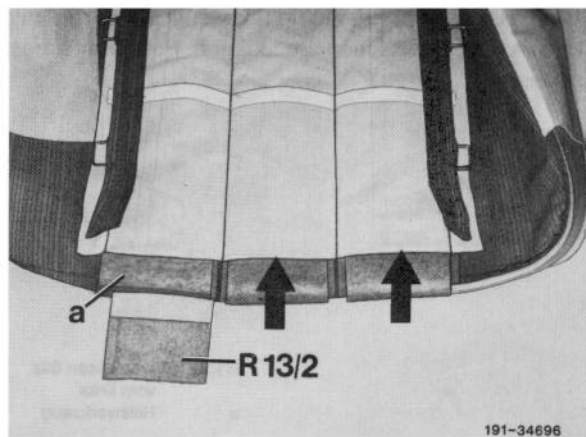

15 Rückenlehnenverkleidung montieren und Bezug an der Rückenlehnenverkleidung einhängen.

- a Rückenlehnenverkleidung
- b Bezug Sitzlehne

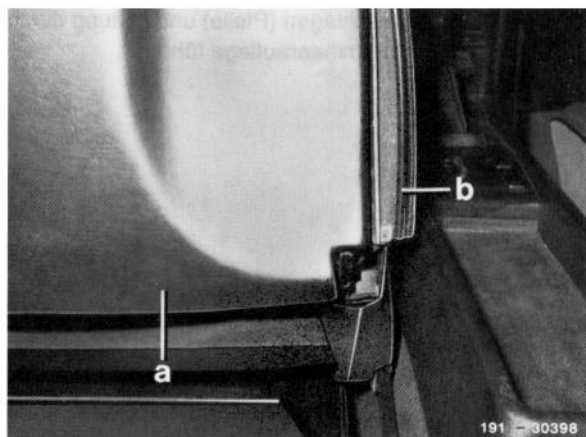

16 Bezug am Sitzrahmen rundum aushängen und hochziehen.

17 Gewebeerunterlage vorn am Bezug hochziehen, dazu ggf. Klammern entfernen.

- a Bezug Sitzkissen
- b Gewebeerunterlage
- c Sitzrahmen

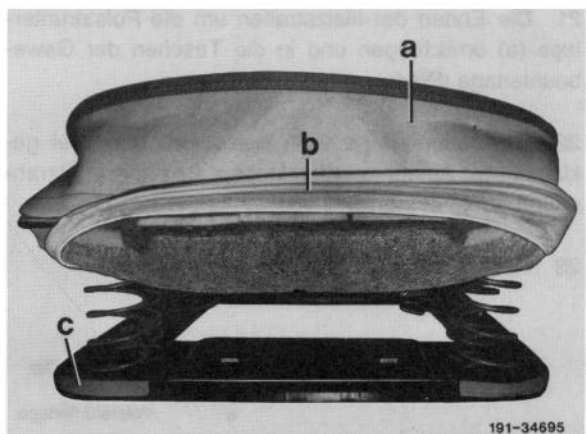

18 Loch mit Locheisen 14 mm Ø in die Gummihaarauf-
 auflage des Sitzkissens stanzen.

a Gummihaarauf-
 b Sitzbezug
 x Mitte

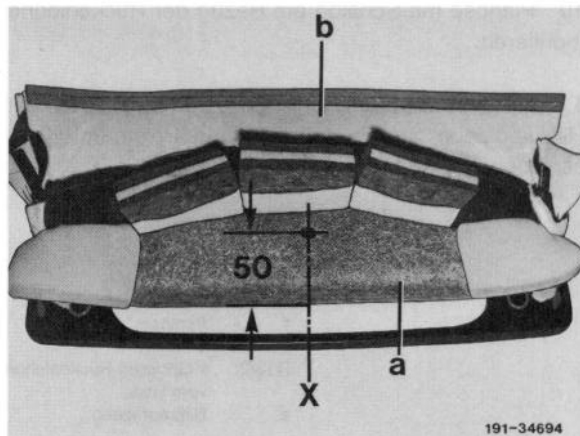

19 Heizkissen (aufgeraute Seite zum Sitzbezug) mit
 Hilfswerkzeug zwischen Bezug und Polsterunter-
 lage schieben.

R13/1 Heizkissen Sitz
 vorn links
 a Hilfswerkzeug

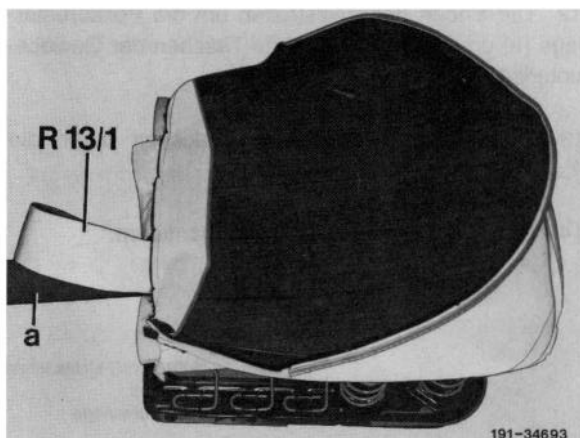

20 Heizkissen umschlagen (Pfeile) und Leitung durch
 das Loch in der Gummihaarauf-
 auflage föhren.

R 13/1 Heizkissen Sitz vorn

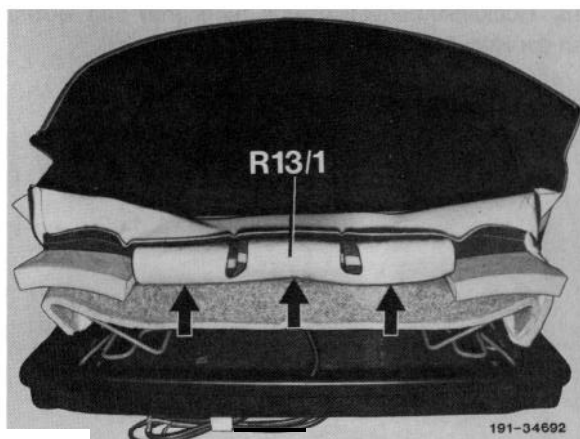

21 Die Enden der Heizstreifen um die Polsterunter-
 lage (a) umschlagen und in die Taschen der Gewe-
 beunterlage (Pfeile) einföhren.

22 Gewe-
 beunterlage vorn befestigen bzw. bei ge-
 klammerter Ausföhrung festkleben. Bezug am Sitzrah-
 men rundum einhängen.

23 Röhrenlehne am Sitzrahmen montieren.

R13/1 Heizkissen Sitz
 vorn links
 a Polsterunterlage

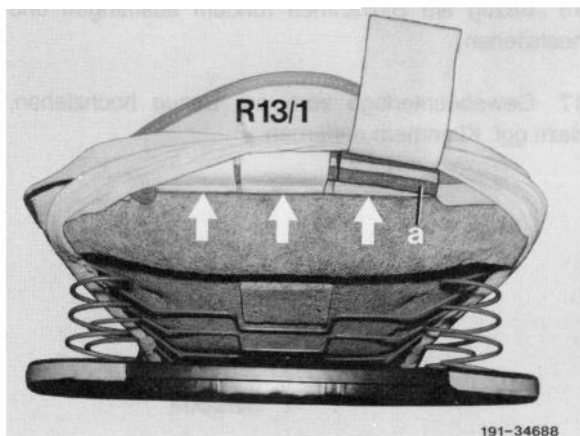

24 Leitung des Heizkissens an der Innenseite des Sitzbeschlages (Pfeil) zum Sitzkissenrahmen verlegen.

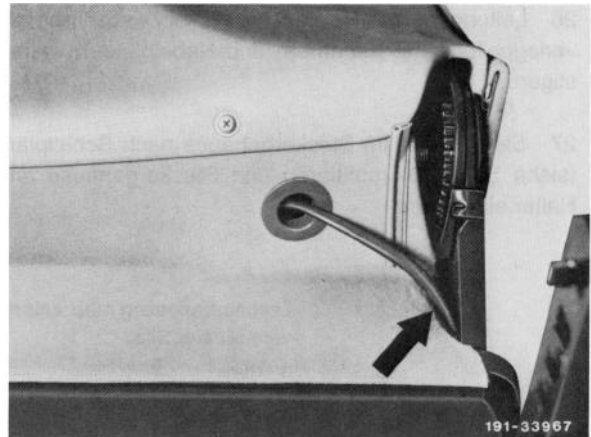

25 Halter am Sitzkissenrahmen bzw. an der Führungsschiene montieren (nur bei mechanisch verstellbarem Sitz).

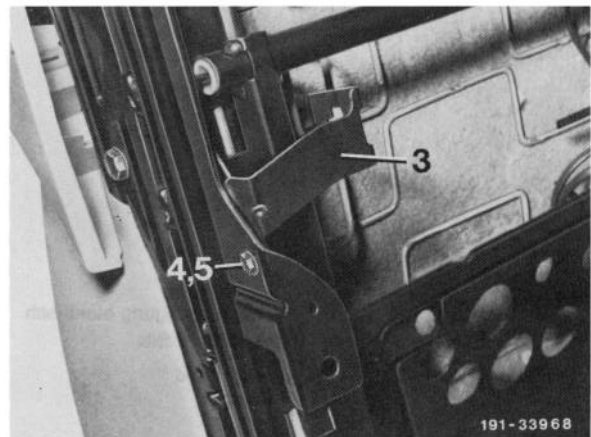

Anordnung Halter bei Sitz ohne Höhenverstellung

- 3 Halter
- 4 Schraube M6x10
- 5 Mutter M6

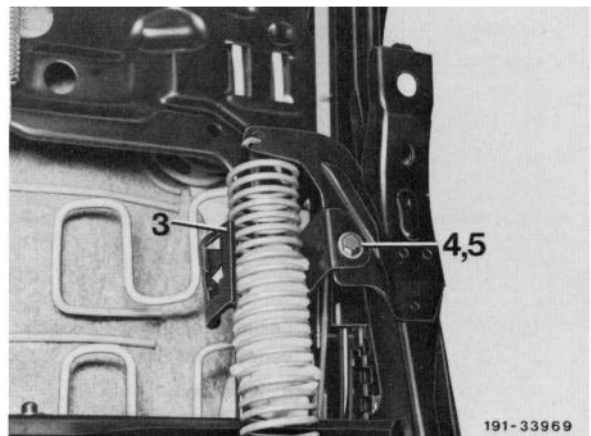

Anordnung Halter bei Sitz mit Höhenverstellung

- 3 Halter
- 4 Schraube M6x10
- 5 Mutter M6

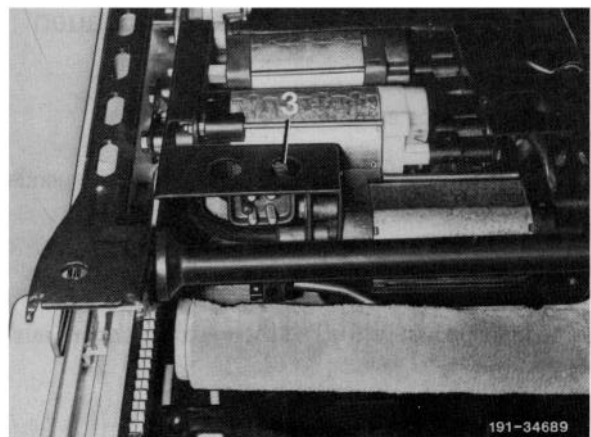

Anordnung Halter bei Sitz mit elektrischer Verstellung

- 3 Halter (serienmäßig)

26 Leitungen der Heizkissen im Sitzkissenrahmen verlegen und mit Klammern und Kabelbändern befestigen.

27 Steckerstifte im Steckergehäuse nach Schaltplan (siehe Seite 10) montieren und Steckergehäuse am Halter einklipsen.

Leitungsverlegung mechanisch
verstellbarer Sitz

3 Halter
6 Klammer
8 Kabelband

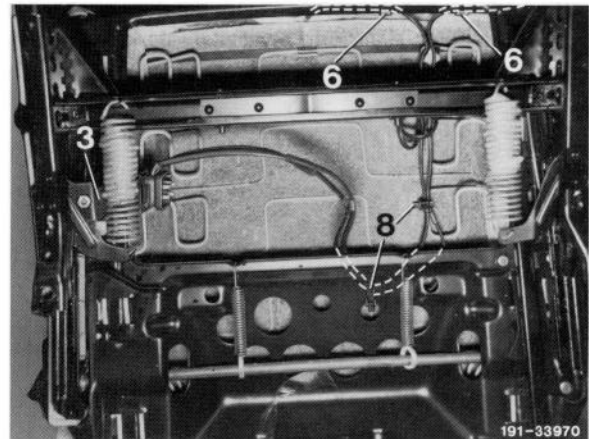

Leitungsverlegung elektrisch
verstellbarer Sitz

6 Kabelband
9 Stecker

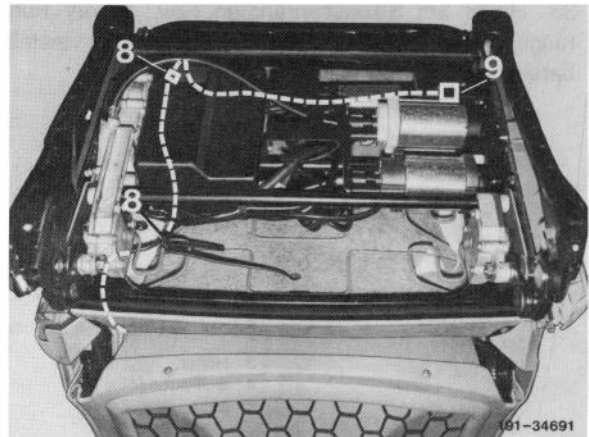

Leitungsverlegung elektrisch
verstellbarer Sitz

6 Kabelband
9 Stecker

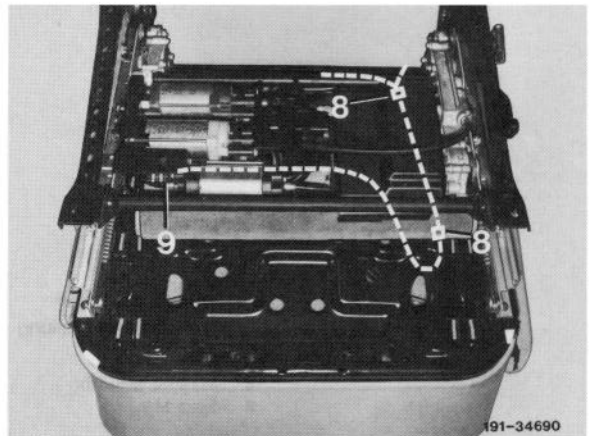

B. Schalter und Leitungssatz einbauen

- 1 Masseleitung an der Batterie abschließen.
- 2 Sämtliche Fußmatten vorn und darunterliegende Abdämpfungen herausnehmen.
- 3 Verkleidung an Vorderwandsäule links ausbauen.
- 4 Abdeckungen an sämtlichen Türeintriegen ausbauen.
- 5 Fondsitzkissen ausbauen.

6 Hutze für Luftaustritt ausbauen. Fondteppich an sämtlichen Einstiegen lösen (Pfeile) und zur Fahrzeugmitte wegklappen.

7 Abdeckung für Schalthebel ausbauen (68-230) und Mittelkonsole in der hinteren Ablage lösen.

8 Abdeckungen für elektrische Leitungen im Fußraum links und rechts öffnen.

a Hutze Luftaustritt
b Fondteppich

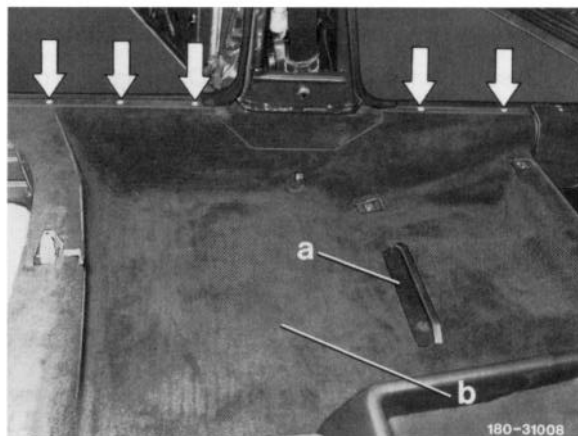

9 Löcher für das Relais Sitzheizung am Längsträger unter dem Fondsitz links anzeichnen und mit 3,5 mm Ø bohren.

a = 25mm
b = 85mm
c = 120mm

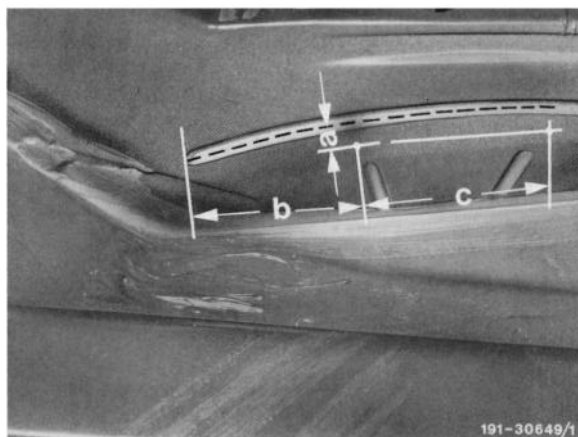

10 Relais Sitzheizung mit 2 Schrauben BZ 4,2x9,5 befestigen.

10 Schraube BZ 4,2x9,5
N25/5 Steuergerät Sitzheizung vorn

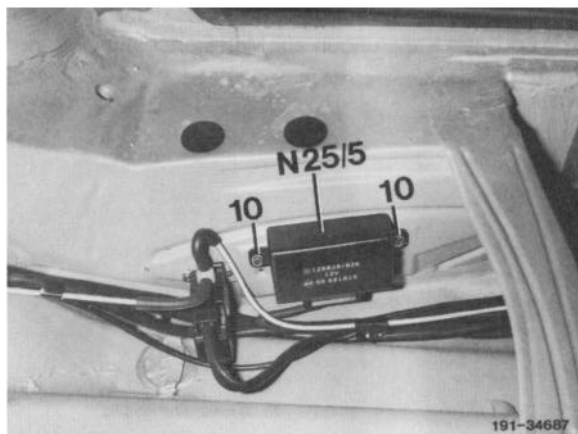

11 5polige Kupplung des Zusatzleitungssatzes an einer freien Belegung der Steckverbindung SA-Leiste anschließen.

Anm.: Bei Fahrzeugen ohne Steckverbindung SA-Leiste, diese nach Einbauanleitung 54.1 einbauen.

7 Zusatzleitungssatz
x30 Steckverbindung SA-Leiste

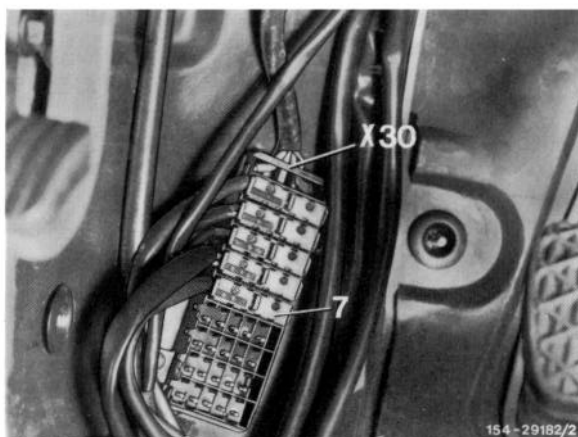

Änderung: Masseanschluß W 12 und Schaltplan

12 Zusatzleitungssatz durch den Querträger in den hinteren Fußraum verlegen.

1 Zusatzleitungssatz
 x30 Steckverbindung SA-Leiste
 a Querträger

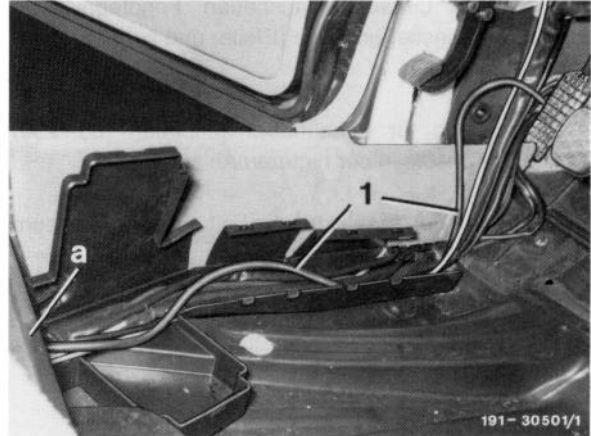

13 Zusatzleitungssatz im Leitungsschacht hinter dem Querträger in die Mittelkonsole verlegen.

7 Zusatzleitungssatz
 a Querträger



14 Ausbindung des Zusatzleitungssatzes mit den zwei 6poligen Kupplungen zur Mittelkonsole verlegen.

7 Zusatzleitungssatz

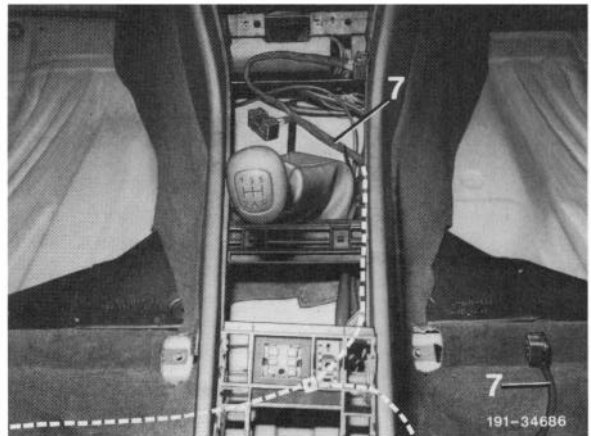

15 Masseleitung an Massepunkt (W 12) der Mittelkonsole anschließen.

N2/1 Steuergerät Gurtstraffer
 W12 Masse Mittelkonsole

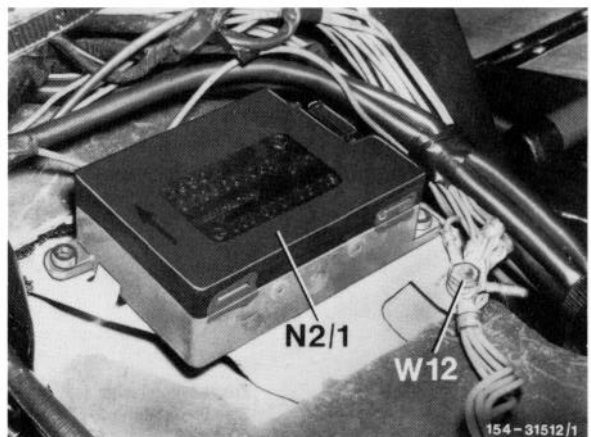

16 Zusatzleitungssatz von der Mittelkonsole in den hinteren rechten Fußraum verlegen.

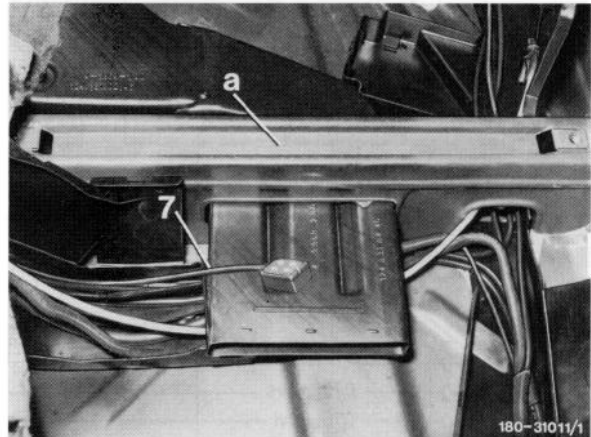

7 Zusatzleitungssatz
a Querträger

17 Sämtliche Leitungsabdeckungen schließen, 4polige Kupplungen durch die Öffnungen im Fondteppich führen, Fondteppich befestigen und Hutze Luftaustritt montieren.

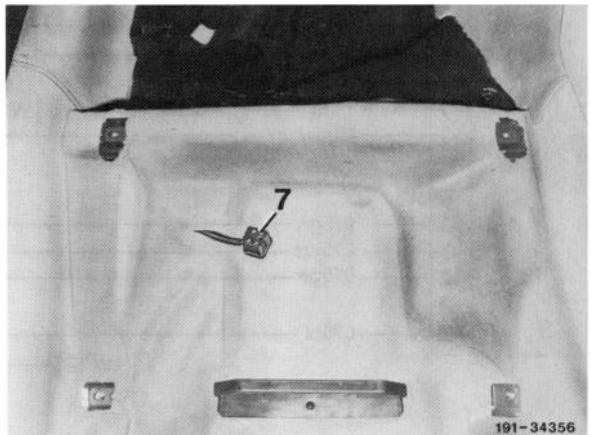

7 Zusatzleitungssatz

18 Schalter Sitzheizung in die Ausschnitte der neuen Abdeckung für Schalthebel einsetzen. Zusatzleitungssatz anschließen und Abdeckung montieren.

19 Beide Fahrersitze einbauen, dabei Stecker der Heizkissen mit dem Zusatzleitungssatz verbinden.

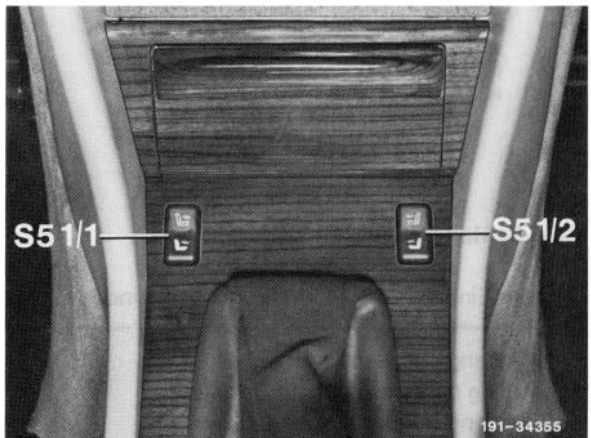

S51/1 Schalter Sitzheizung
vorn links
S51/2 Schalter Sitzheizung
vorn rechts

20 Masseleitung an der Batterie anschließen und Sitzheizung auf Funktion prüfen.

21 Verkleidung Vorderwandsäule links und Abdeckungen an sämtlichen Türeinsteigen einbauen.

22 Fondsitzeinbauten einbauen.

23 Sämtliche Abdämpfungen und Fußmatten im Fußraum montieren.

24 Kopfstützen in die Rückenlehnen einführen.

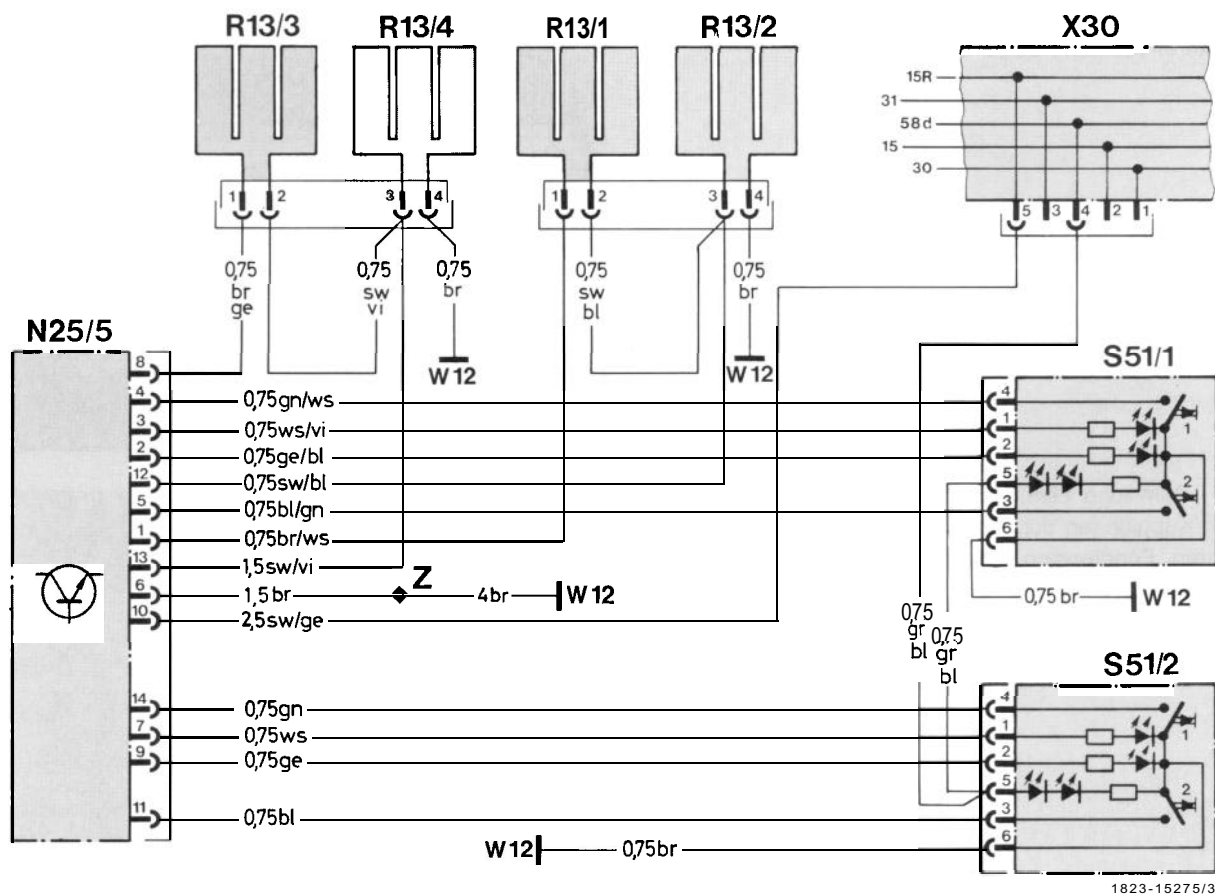

Schaltplan

N 25/5 Steuergerät Sitzheizung vorn
 R13/1 Heizkissen Sitz vorn links
 R13/2 Heizkissen Rückenlehne vorn links
 R13/3 Heizkissen Sitz vorn rechts
 R13/4 Heizkissen Rückenlehne vorn rechts

S51/1 Schalter Sitzheizung vorn links
 S51/2 Schalter Sitzheizung vorn rechts
 Schalterstellungen: 1 schwach 2 stark
 W12 Masse, Mittelkonsole
 X30 Steckverbindung SA-Leiste
 Z Endhülse (Lötverbinder im Leitungssatz)

Teile-Bestell-Hinweis

Die zum Einbau benötigten Teile sind folgenden Ersatzteil-Unterlagen zu entnehmen:

Lieferumfang und Heizkissen
 Abdeckung mit Ausschnitt für Schalter
 Lieferumfang Sonderausstattungsleiste¹⁾

SA 56.154
 ET-Fiche Gruppe 68
 siehe Einbauanleitung 54.1

¹⁾ Teile werden nicht benötigt, wenn SA 11.328 in der Fahrzeug-Datenkarte aufgeführt ist.

Lieferzuständig: Werk 50 (PEW Sindelfingen)